

MANUAL DE MONTAGEM / PLANO DE ARMADO

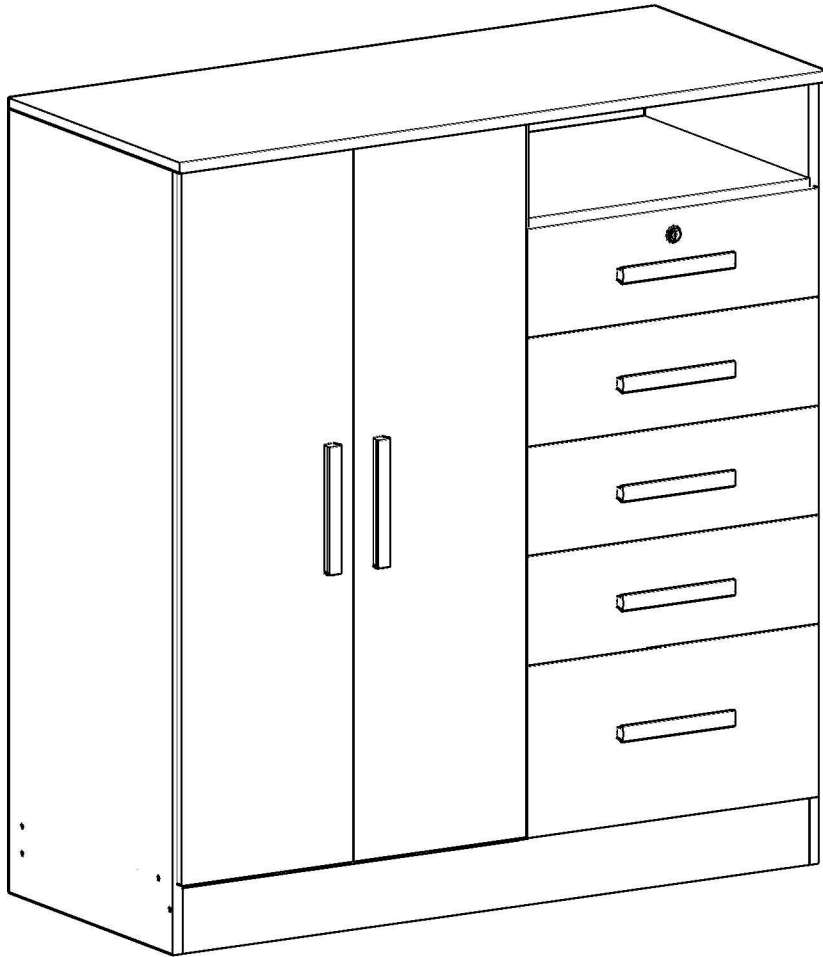

Ref.: 0143

Antes de começar a montagem certifique-se que as caixas estão em perfeitas condições.

Antes de empezar el armado asegúrese que las cajas estén en perfectas condiciones.

geniaflex
ambientes incríveis para todos

Parabéns! Você comprou um produto de excelente qualidade, fabricado com chapa de madeira de MDP ou MDF, extraída de florestas renováveis. Possui alta resistência e design atual.

Felicitaciones! Usted compró a un producto de excelente calidad, fabricado con placa de madera de MDP o MDF, proveniente de florestas renovables. Tiene alta resistencia y diseño actual.

Antes de montar o móvel, leia com atenção o manual de montagem!

Antes de armar el mueble, lea con atención el manual de ensamble!



ATENÇÃO:
ATENCIÓN:

- 1) Verifique todas as peças antes de começar a montagem.**
Verifique todas las partes antes de empezar el armado.
- 2) Ao começar a montagem, não apoie as peças na parede.**
Al empezar el armado, no apoyes las partes en la pared.
- 3) Ao colocar as peças e ferragens de lado, cuidado para não perde-las.**
Al poner las piezas y herrages a parte, cuidado para no dañarlas.
- 4) O móvel deve ser montado no chão, para isso, use a própria caixa para proteger e não danificar o piso.**
El mueble suele ser armado al piso, para eso, use la propia caja para protegerlo y no dañar al piso.
- 5) Comece a montagem seguindo as instruções passo a passo.**
Comience el armado siguiendo la instrucciones paso a paso.
- 6) É de responsabilidade do montador seguir as intruções desse manual, que são fundamentais para a estrutura do móvel.**
Es de responsabilidad del armador seguir las instrucciones de este manual, que son fundamentales para la estructura del mueble.

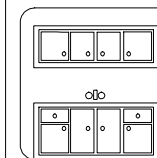

CUIDADOS:
CUIDADOS:

- 1) A conservação e limpeza deve ser feita com um pano levemente umedecido com água.**
La conservación y limpieza debe ser hecha con un trapo levemente humedecido en agua.
- 2) Não use produtos abrasivos, como saponáceo, detergentes e esponja de aço.**
No use productos abrasivos, como saponáceo, detergentes y esponja de acero.
- 3) Não use cera ou óleo para dar brilho ao móvel.**
No use cera o aceites para darle brillo al mueble.
- 4) Não expor o móvel a interpéries e nem ao calor excessivo.**
No exponer el mueble a interperies ni al calor excesivo.
- 5) Ao terminar a montagem, limpe o ambiente e o móvel.**
Al terminar el armado, limpie al ambiente y al mueble.

FERRAMENTAS:
HERRAMIENTAS:

Martelo de borracha
Martillo Goma



Martelo
Martillo



Chave Phillips
Llave Phillips

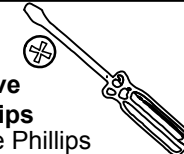

Trena
Cinta métrica

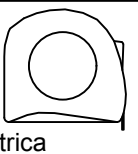

LISTA DE PIEZAS

| Nº | Descripción | Cant. |
|----|--|-------|
| 1 | Tampo do gaveteiro/ Cubierta del cajón | 1 |
| 2 | Lateral esquerda/ Lateral izquierda | 1 |
| 3 | Lateral direita/ Lateral derecha | 1 |
| 4 | Base / Base | 1 |
| 5 | Prateleira / Repisa | 2 |
| 6 | Porta / Puerta | 2 |
| 7 | Fundo de gaveta/ Fondo del cajón | 5 |
| 8 | Costa maior / Trasero grande | 1 |
| 9 | Rodapé frontal/ Zocalo frontal | 1 |
| 10 | Frente de gaveta/ Frente del cajón | 3 |
| 11 | Lateral de gaveta/ Lateral del cajón | 10 |
| 12 | Costa de gaveta/ Trasero del cajón | 5 |
| 13 | Tampo / Tablero | 1 |
| 14 | Divisória / Divisoria | 1 |
| 15 | Costa menor / Trasero pequeño | 1 |
| 16 | Frente com fechadura/ Frente con cerradura | 1 |
| 17 | Frente de gavetão/ Frente del cajón grande | 1 |
| 18 | Rodapé traseiro/ Zocalo trasero | 1 |

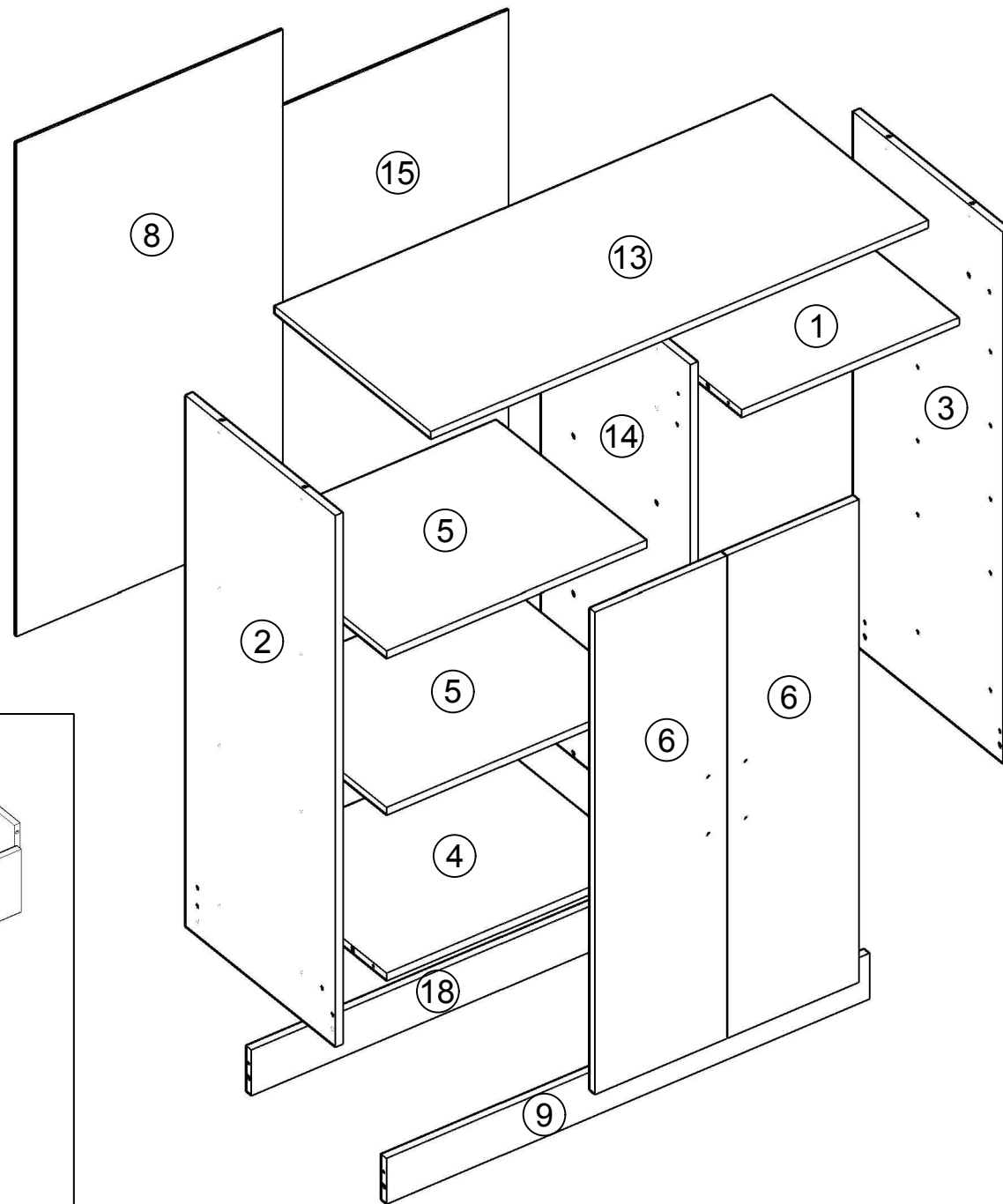

3 VEZES
3 VECES

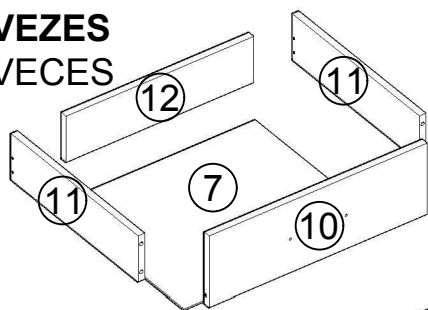

1 VEZ
1 VEZ

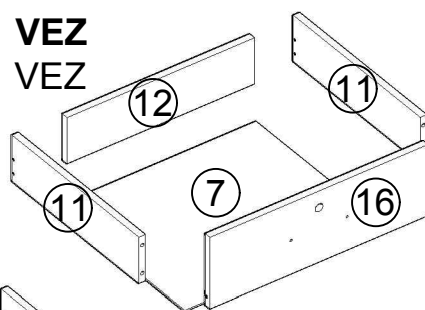

1 VEZ
1 VEZ

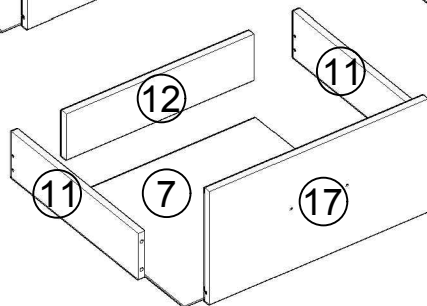

| LISTA DE HERRAJES | | |
|-------------------|---|-------|
| ITEM | DESCRIPCIÓN | CANT. |
| C1 | CAVILHA 8X30 TARUGO 8X30 | 38 |
| P6 | PARAFUSO 3,5X40 TORNILLO 3.5X40 | 12 |
| P7 | PARAFUSO 4X12 TORNILLO 4X12 | 124 |
| P24 | PARAFUSO 3,5X25 TORNILLO 3.5X25 | 14 |
| D1 | CALÇO DE DOBRADIÇA CALZO DE BISAGRA | 6 |
| D2 | DOBRADIÇA BISAGRA | 6 |
| PX | PUXADOR TIRADOR | 7 |
| L2 | CHAPA "L" 2 FUROS PLACA "L" 2 AGUJEROS | 8 |
| L4 | CHAPA "L" 4 FUROS PLACA "L" 4 AGUJEROS | 10 |
| SU | SUPORTE DE PRATELEIRA SOPORTE DE REPISA | 8 |
| R1 | PREGO 10X10 CLAVO 10X10 | 95 |
| R2 | PREGO ANELADO CLAVOS ANILLADOS | 20 |
| SP | SAPATA ZAPATA | 6 |
| GR | GARRA METALICA GRAB METALICA | 5 |
| CR | CORREDEIRA CORREDEIRA | 5 |
| FC | FECHADURA CERRADURA | 1 |
| BF | BATENTE DE FECHADURA BATENTE DE LA CERRADURA | 1 |
| KA | KIT ANTI-TOMBAMENTO KIT ANTIVUELCO | 1 |

UTILICE LA REGLA PARA IDENTIFICAR LOS TORNILLOS

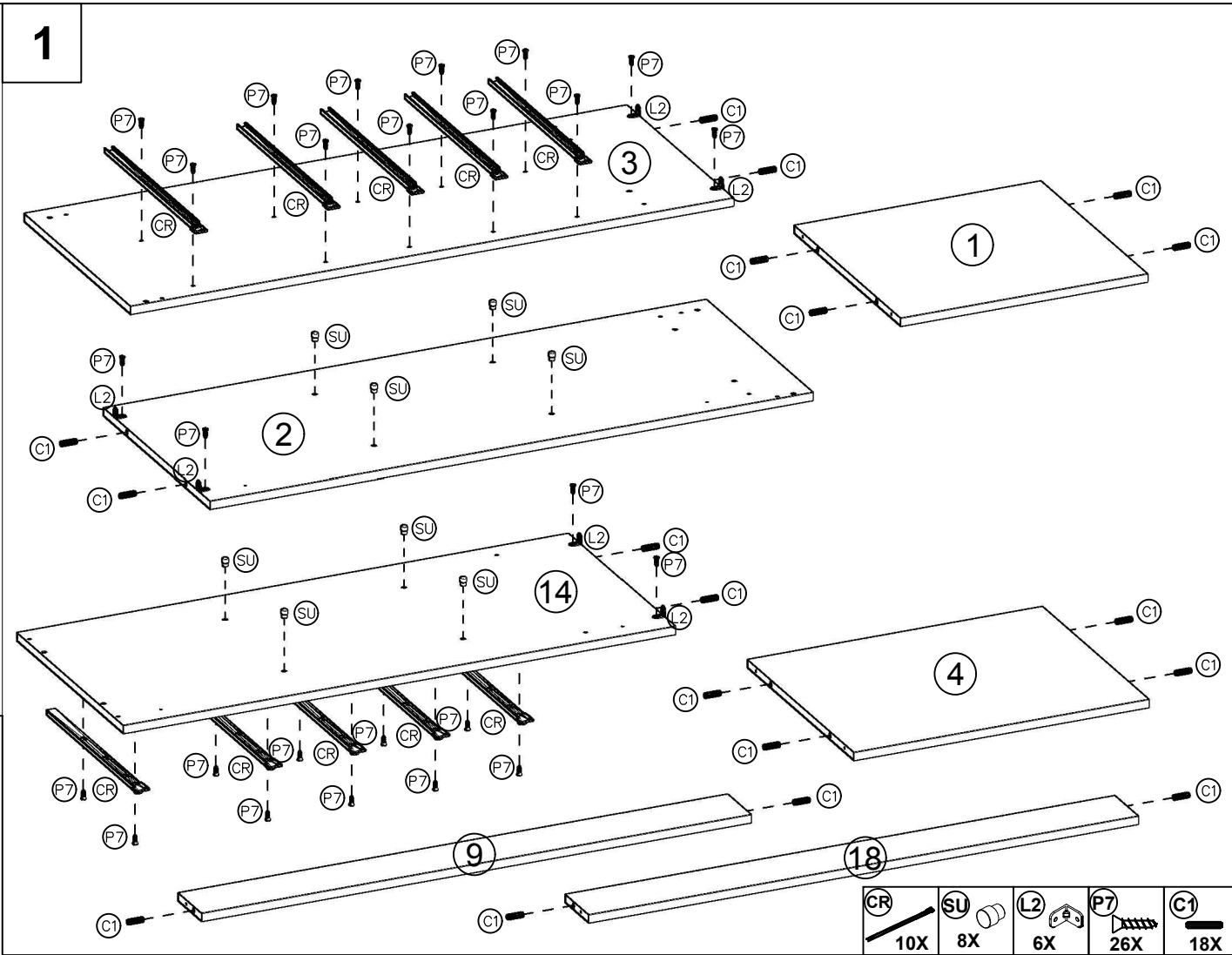
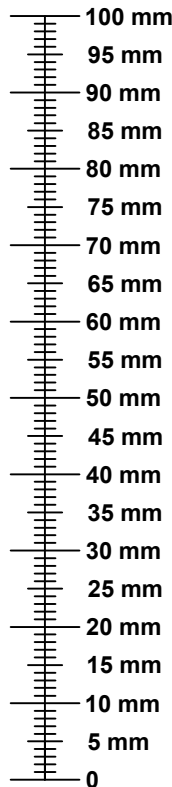

2
MONTAGEM DAS PORTAS (6).
MONTAJE DE LAS PUERTAS (6).

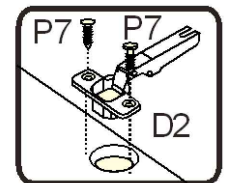
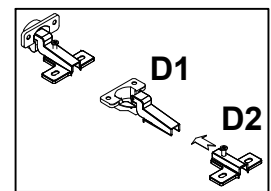
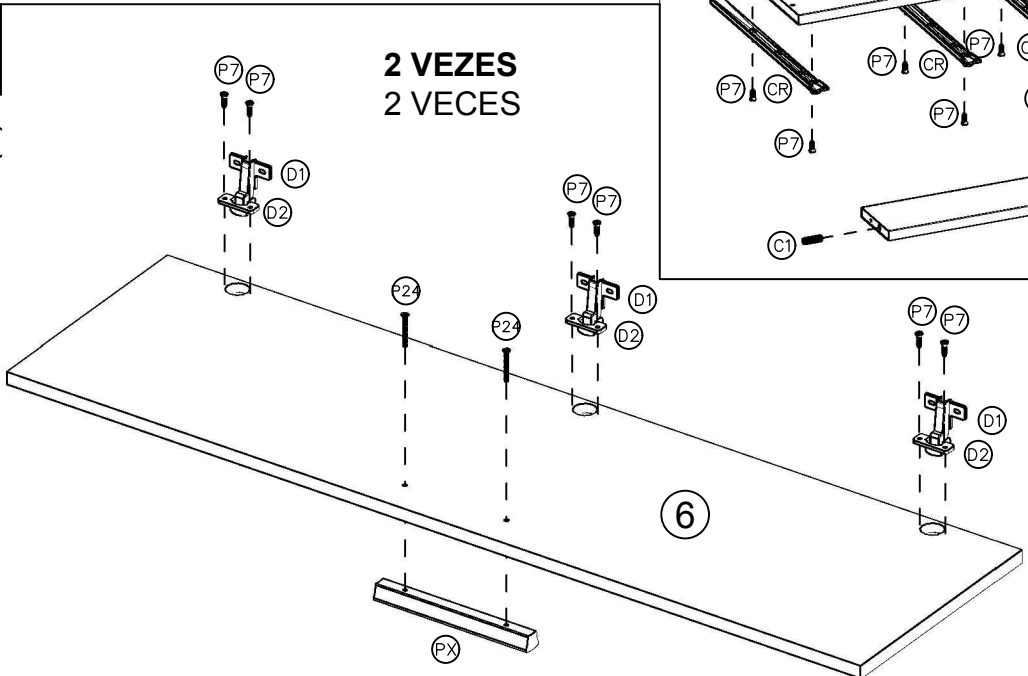

Fijación en la puerta

Fixação da peça "D2" na peça "D1", para depois fixar o conjunto da dobradiça nas portas (6).
Fijación de la pieza "D2" en la pieza "D1", para después fijar el conjunto de las bisagras en las puertas (6).

- PX**
2X
- D2**
6X
- D1**
6X
- P24**
4X
- P7**
12X

MONTAGEM DAS GAVETAS. MONTAJE DE LOS CAJONES.

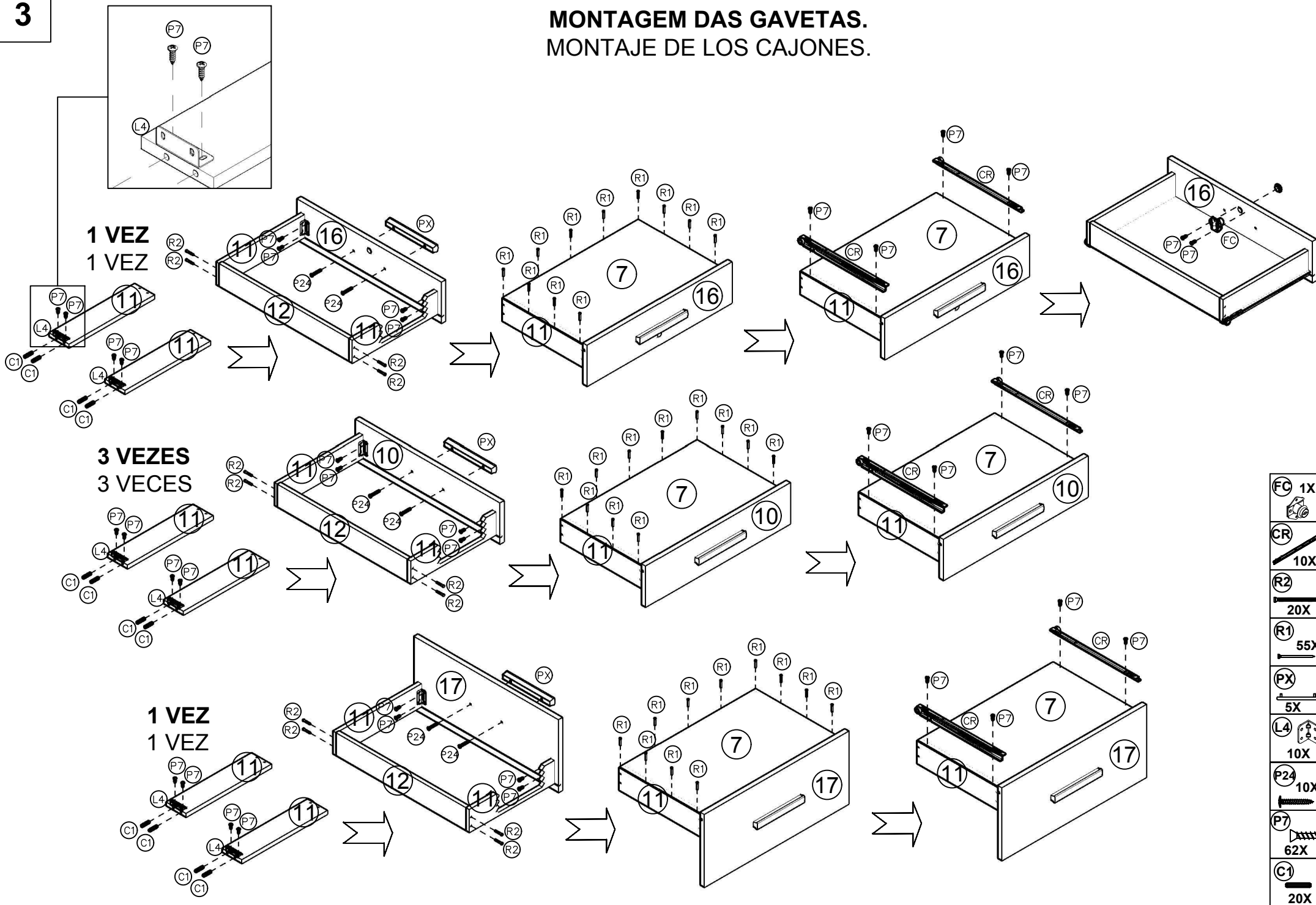

| | |
|-----|-----|
| FC | 1X |
| CR | 10X |
| R2 | 20X |
| R1 | 55X |
| PX | 5X |
| L4 | 10X |
| P24 | 10X |
| P7 | 62X |
| C1 | 20X |

4

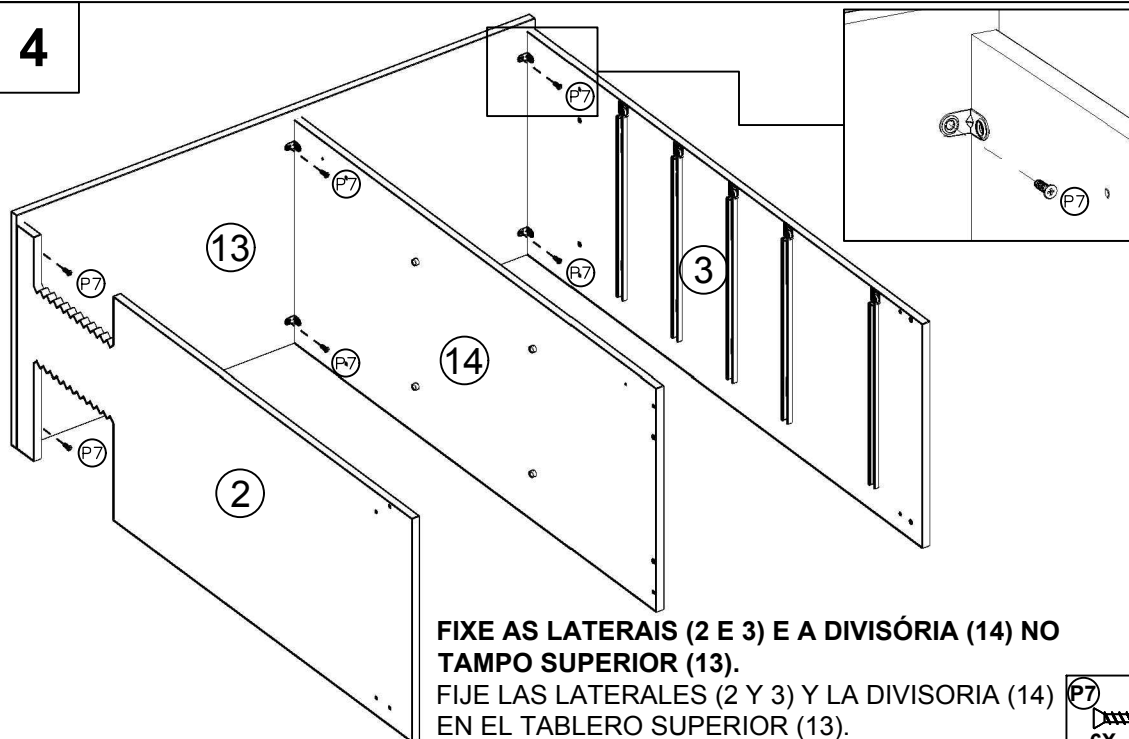

FIXE AS LATERAIS (2 E 3) E A DIVISÓRIA (14) NO TAMPO SUPERIOR (13).
 FIJE LAS LATERALES (2 Y 3) Y LA DIVISORIA (14) EN EL TABLERO SUPERIOR (13).



5

FIXE O TAMPO DO GAVETEIRO (1) E A BASE (4).
FIJE LA CUBIERTA DEL CAJÓN (1) Y LA BASE (4).

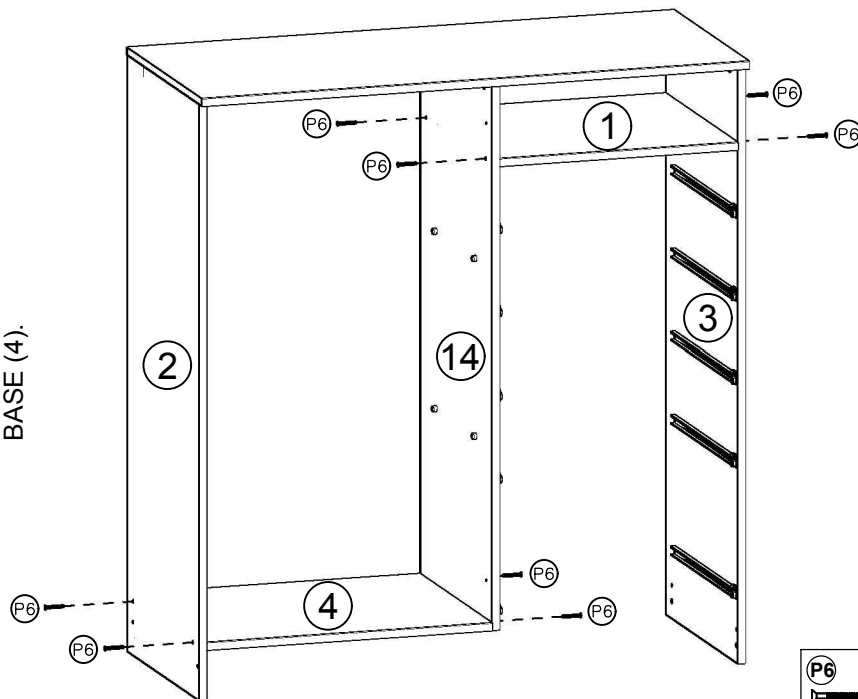

6

FIXE OS RODAPÉS (9 E 18) NAS LATERAIS (2 E 3).
FIJE LOS ZOCALOS (9 Y 18) EN LAS LATERALES (2 Y 3).

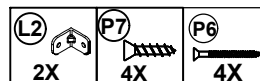
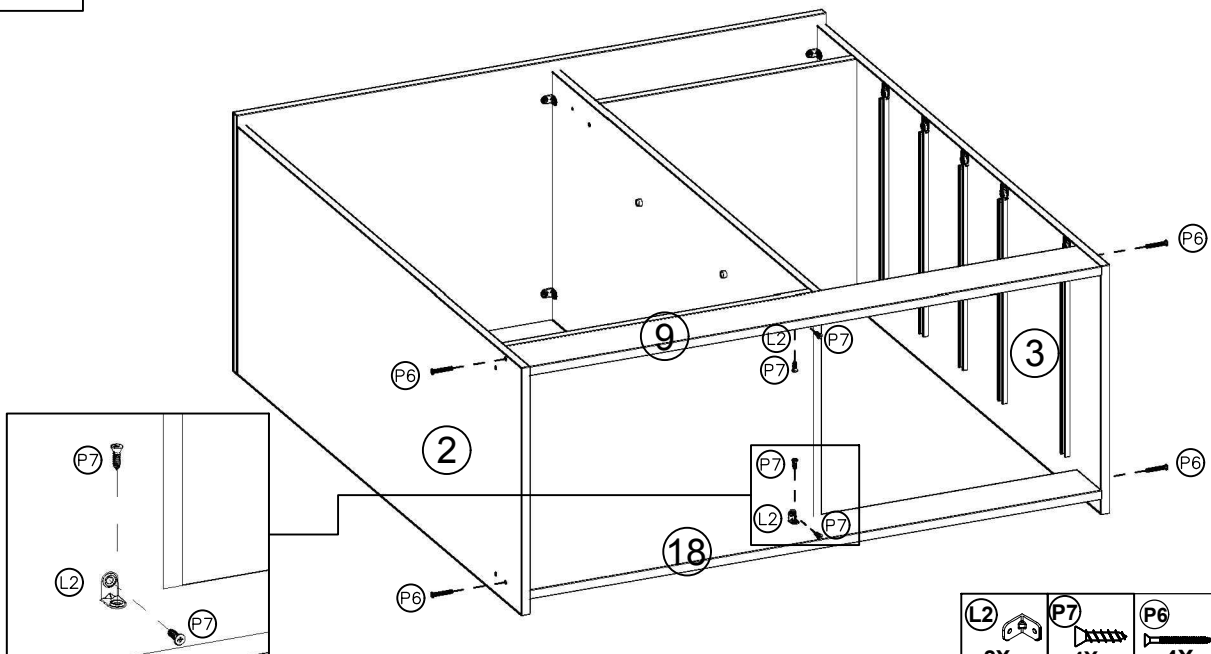

7

FIXE AS SAPATAS "SP".
FIJE LAS ZAPATAS "SP".

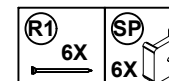
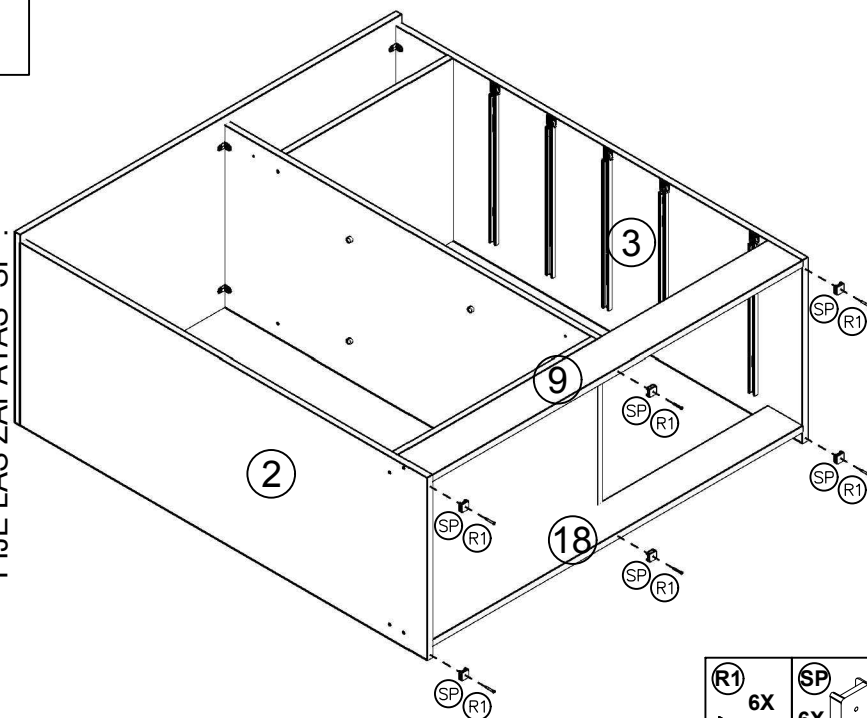

8

FIXE A BATENTE DA FECHADURA "BF" NO TAMPO DO GAVETEIRO (1).
FIJE EL BATENTE DE LA CERRADURA "BF" EN AL CUBIERTA DEL CAJÓN (1).

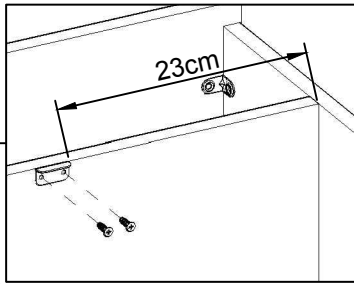
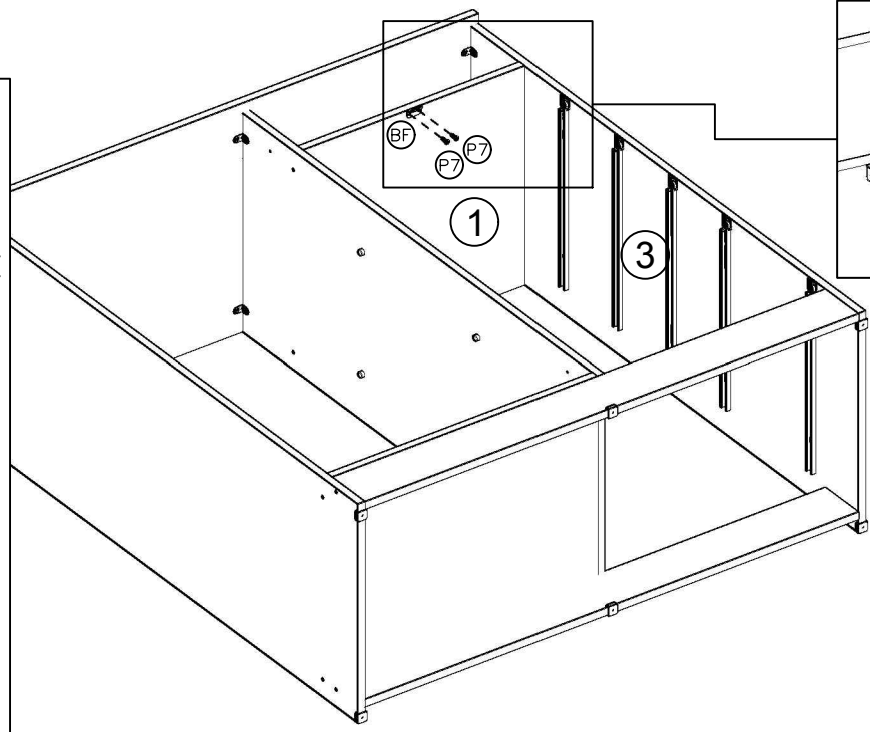

PONHA A BATENTE DA FECHADURA "BF" A 23cm DA DIVISÓRIA DA LATERAL DIREITA (3).
PONGA EL BATENTE DE LA CERRADURA "BF" A 23 cm DE LA DIVISORIA DE LA LATERAL DERECHA (3).

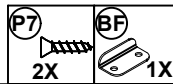

9

PONHA AS COSTAS (8 E 15).
PONGA LOS TRASEROS (8 Y 15).

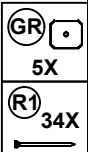
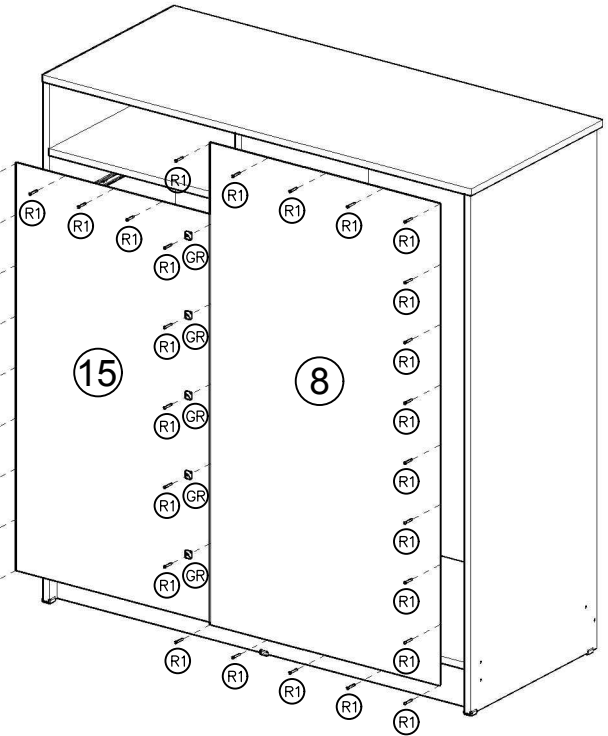

10

COLOQUE AS GAVETAS E AS PRATELEIRAS (5).
PONGA LOS CAJONES Y LAS REPISAS (5).

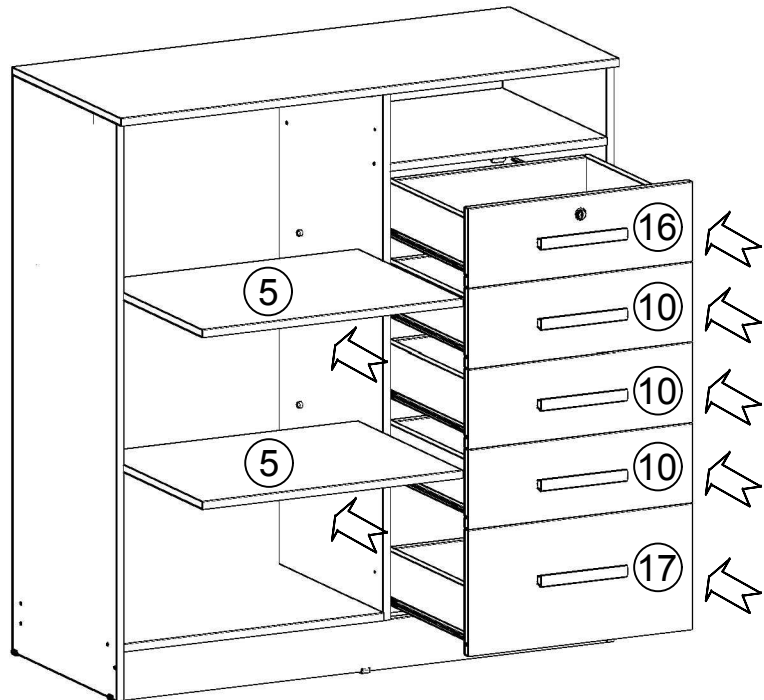

11

COLOQUE AS PORTAS (6).
PONGA LAS PUERTAS (6).

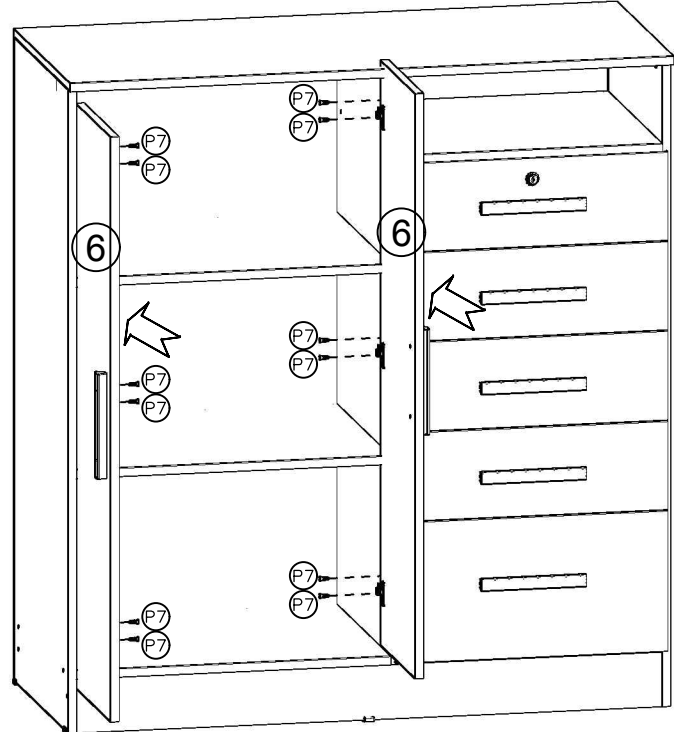

AJUSTE DAS PORTAS
AJUSTE DE LAS PUERTAS

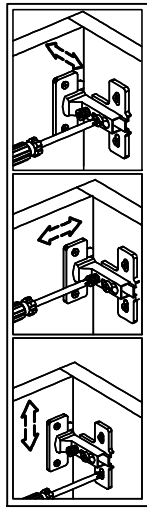

FIXAÇÃO DO MÓVEL NA PAREDE

FIJACIÓN DEL MUEBLE EN LA PARED

Depois de montar o móvel, fixe-o na parede utilizando o Kit Anti-tombamento. Siga as instruções do manual que se encontra junto com o kit.
Después de montar el mueble, fíjelo en la pared utilizando el Kit Antivuelco. Siga las instrucciones del manual que se encuentra junto con el kit.



¡IMPORTANTE!

GUIA PARA ANCLAJE DE MUEBLES

GUIA DE FIXAÇÃO PARA MÓVEIS

Todos los muebles deben estar fijados a un muro.
Los elementos necesarios para el anclaje dependerán de la materialidad del muro en que éste se fije.
Si su muro no es de ninguno de los materiales incluidos en esta guía consulte en su tienda Sodimac más cercana la mejor manera de realizar de forma segura el anclaje de su mueble o pregunte por el servicio de armado de muebles.

Todos os móveis devem ser fixados a uma parede.
Os elementos necessários para a fixação dependerão do material da parede em que se for fixá-lo.
Se sua parede não for de nenhum dos materiais citados neste manual, consulte um especialista nas lojas Sodimac mais próxima para saber qual a forma mais segura para fixar seu móvel ou peça auxílio ao serviço de montagem de móveis.

Proteja a sus niños y evite accidentes.

Instale el kit de anclaje incluido en este producto para prevenir accidentes o volcamiento en caso de sismos.

Proteja as crianças e evite acidentes.

Instale o kit de fixação incluídos com este produto para evitar acidentes ou que o móvel vire em caso de tremores.

Material del muro: Paneles de yeso o estuco con viga de madera

Sistema de fijación: Tornillo de anclaje (Incluido) insertado directamente en la viga de madera. (Figura 1)

Material da parede: Painéis de gesso ou estuque com viga de madeira.

Sistema de fixação: Parafuso de fixação (incluído) inserido diretamente na viga de madeira (Figura 1).



Figura 1

Material del muro: Paneles de yeso o estuco sin viga de madera

Sistema de fijación: Tornillo de anclaje con tarugo (Incluido). (Figura 2)

Material da parede: Painéis de gesso sem viga de madeira.

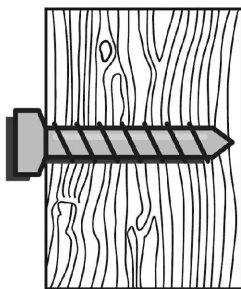
Sistema de fixação: Parafuso de fixação com tarugo (incluído). (Figura 2)



Figura 2

Material del muro: Albañilería

Sistema de fijación:

Muro sólido: (concreto o ladrillo) Tornillo de anclaje con tarugo (Incluido). (Figura 3)

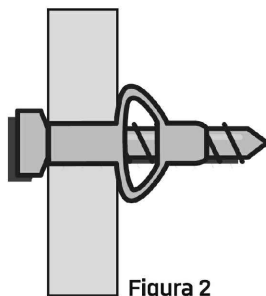
Material da parede: Alvenaria.

Sistema de fixação

Parede sólida: (concreto, tijolo) Parafuso de fixação com tarugo (incluído). (Figura 3)

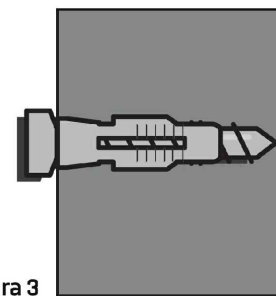

Figura 3