

MANUAL DE MONTAGEM / PLANO DE ARMADO

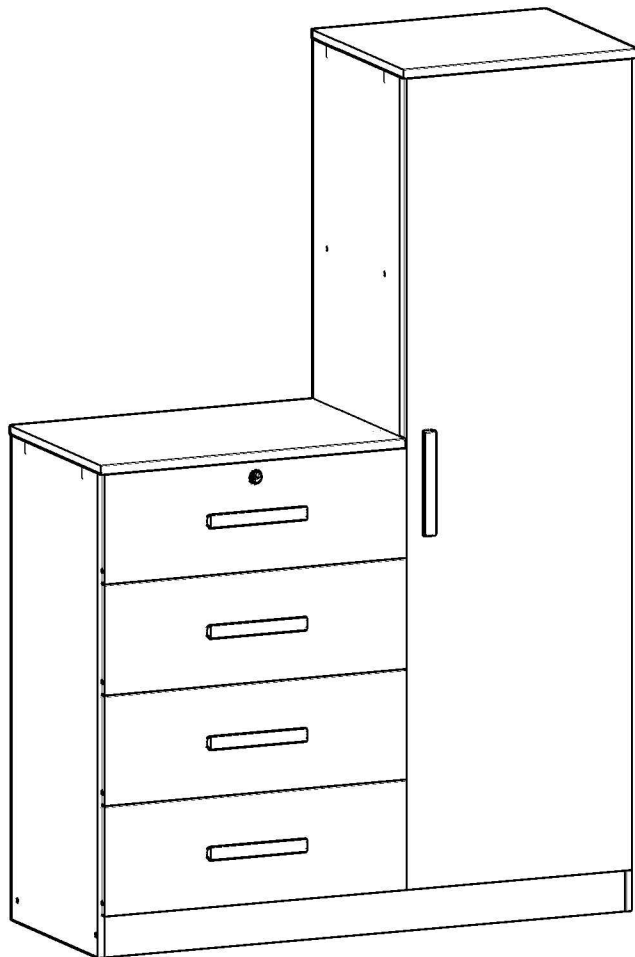

Ref.: 0645

Antes de começar a montagem certifique-se que as caixas estão em perfeitas condições.

Antes de empezar el armado asegúrese que las cajas estén en perfectas condiciones.

geniaflex
ambientes incríveis para todos

Parabéns! Você comprou um produto de excelente qualidade, fabricado com chapa de madeira de MDP ou MDF, extraída de florestas renováveis. Possui alta resistência e design atual.

Felicitaciones! Usted compró a un producto de excelente calidad, fabricado con placa de madera de MDP o MDF, proveniente de florestas renovables. Tiene alta resistencia y diseño actual.

Antes de montar o móvel, leia com atenção o manual de montagem!

Antes de armar el mueble, lea con atención el manual de ensamble!



ATENÇÃO:
ATENCIÓN:

- 1) Verifique todas as peças antes de começar a montagem.**
Verifique todas las partes antes de empezar el armado.
- 2) Ao começar a montagem, não apoie as peças na parede.**
Al empezar el armado, no apoyes las partes en la pared.
- 3) Ao colocar as peças e ferragens de lado, cuidado para não perde-las.**
Al poner las piezas y herrages a parte, cuidado para no dañarlas.
- 4) O móvel deve ser montado no chão, para isso, use a própria caixa para proteger e não danificar o piso.**
El mueble suele ser armado al piso, para eso, use la propia caja para protegerlo y no dañar al piso.
- 5) Comece a montagem seguindo as instruções passo a passo.**
Comience el armado siguiendo la instrucciones paso a paso.
- 6) É de responsabilidade do montador seguir as intruções desse manual, que são fundamentais para a estrutura do móvel.**
Es de responsabilidad del armador seguir las instrucciones de este manual, que son fundamentales para la estructura del mueble.

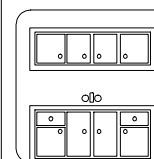

CUIDADOS:
CUIDADOS:

- 1) A conservação e limpeza deve ser feita com um pano levemente umedecido com água.**
La conservación y limpieza debe ser hecha con un trapo levemente humedecido en agua.
- 2) Não use produtos abrasivos, como saponáceo, detergentes e esponja de aço.**
No use productos abrasivos, como saponáceo, detergentes y esponja de acero.
- 3) Não use cera ou óleo para dar brilho ao móvel.**
No use cera o aceites para darle brillo al mueble.
- 4) Não expor o móvel a interperies e nem ao calor excessivo.**
No exponer el mueble a interperies ni al calor excesivo.
- 5) Ao terminar a montagem, limpe o ambiente e o móvel.**
Al terminar el armado, limpie al ambiente y al mueble.

FERRAMENTAS:
HERRAMIENTAS:

Martelo de borracha
Martillo Goma



Martelo
Martillo



Chave Phillips
Llave Phillips

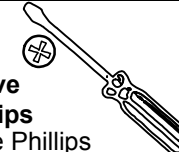

Trena
Cinta métrica

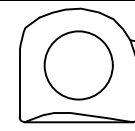

LISTA DE PEÇAS / LISTA DE PEÇAS

Nº	Descrição / Descripción	Qtd. Cant.
1	Lateral direita / Lateral derecha	1
2	Lateral esquerda / Lateral izquierda	1
3	Base / Base	2
4	Tampo maior / Tablero grande	1
5	Tampo menor / Tablero pequeño	1
6	Divisória / Divisoria	1
7	Prateleira / Repisa	2
8	Rodapé frontal / Zocalo frontal	1
9	Rodapé traseiro / Zocalo trasero	1
10	Rodapé central / Zocalo central	1
11	Porta / Puerta	1
12	Frente de gaveta / Frente del cajón	3
13	Frente gav. c/ fechadura / Frente caj. c/ cerradura	1
14	Lateral de gaveta / Lateral del cajón	8
15	Costa de gaveta / Trasero del cajón	4
16	Fundo de gaveta / Fondo del cajón	4
17	Costa maior / Trasero grande	1
18	Costa menor / Trasero pequeno	2

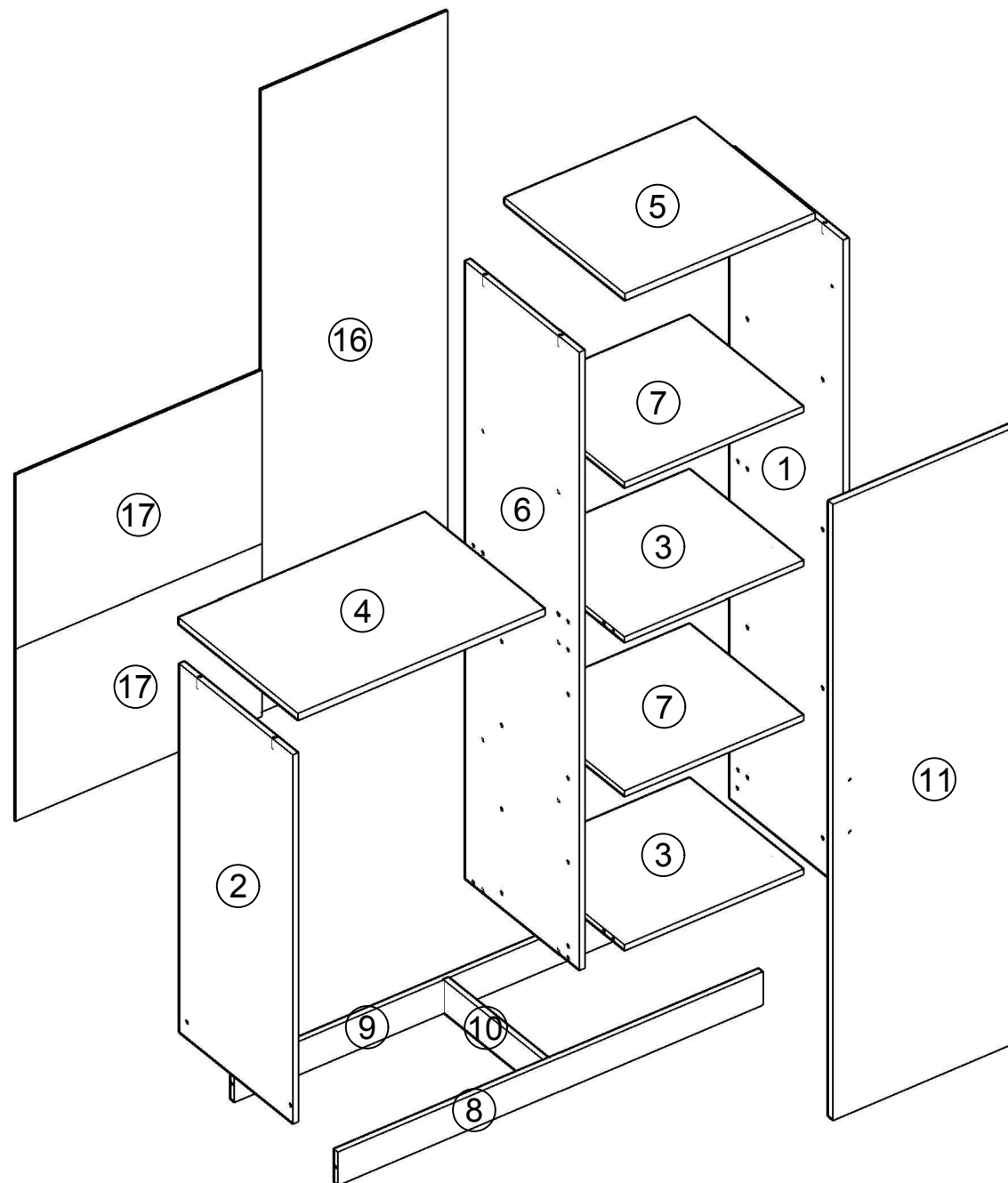
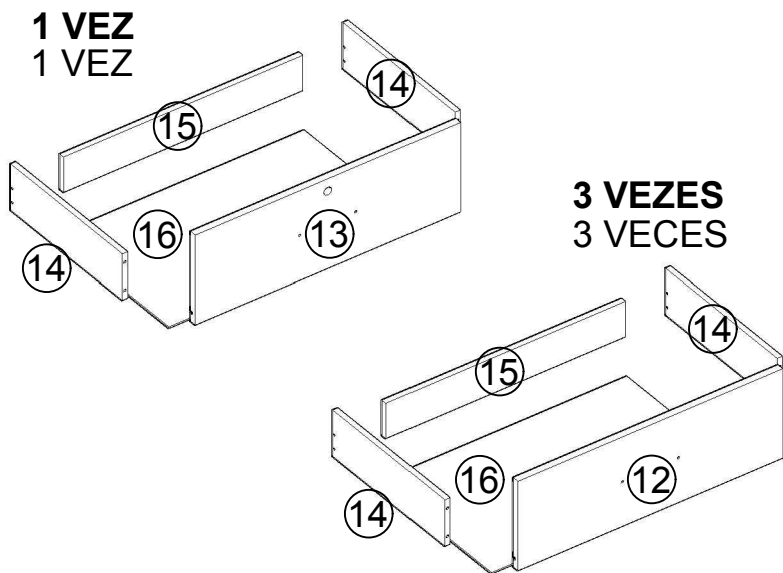

LISTA DE FERRAGENS / LISTA DE HERRAJES		
ITEM	DESCRIÇÃO / DESCRIPCIÓN	QTD. CANT.
C1	CAVILHA 6X30 TERUGO 6X30	32
P6	PARAFUSO 3,5X40 TORNILLO 3,5X40	14
P7	PARAFUSO 4X12 TORNILLO 4X12	102
P24	PARAFUSO 3,5X25 TORNILLO 3,5X25	10
D1	CALÇO DE DOBRADIÇA CALZO DE BISAGRA	3
D2	DOBRADIÇA BISAGRA	3
PX	PUXADOR TIRADOR	5
L2	CHAPA "L" 2 FUROS PLACA "L" 2 AGUJEROS	6
L4	CHAPA "L" 4 FUROS PLACA "L" 4 AGUJEROS	11
SU	SUPOORTE DE PRATELEIRA SOPORTE DE REPISA	8
R1	PREGO 10X10 CLAVO 10X10	101
R2	PREGOS ANELADOS CLAVOS ANILLADOS	16
SP	SAPATA ZAPATA	8
GR	GARRA METÁLICA GRAB METALICA	8
CR	CORREDIÇA CORREDERA	4
FC	FECHADURA CERRADURA	1
BF	BATENTE DE FECHADURA BATENTE DE LA CERRADURA	1
ES	ESPELHO ESPEJO	2
KA	KIT ANTI-TOMBAMENTO KIT ANTIVUELCO	1

USE A RÉGUA PARA IDENTIFICAR OS PARAFUSOS
UTILICE LA REGLA PARA IDENTIFICAR LOS TORNILLOS

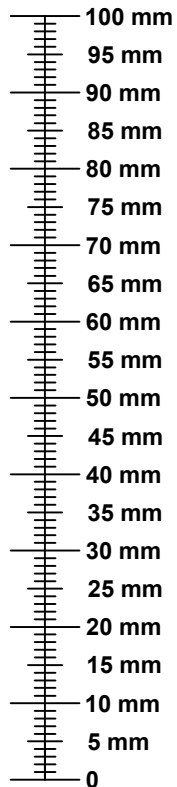

1

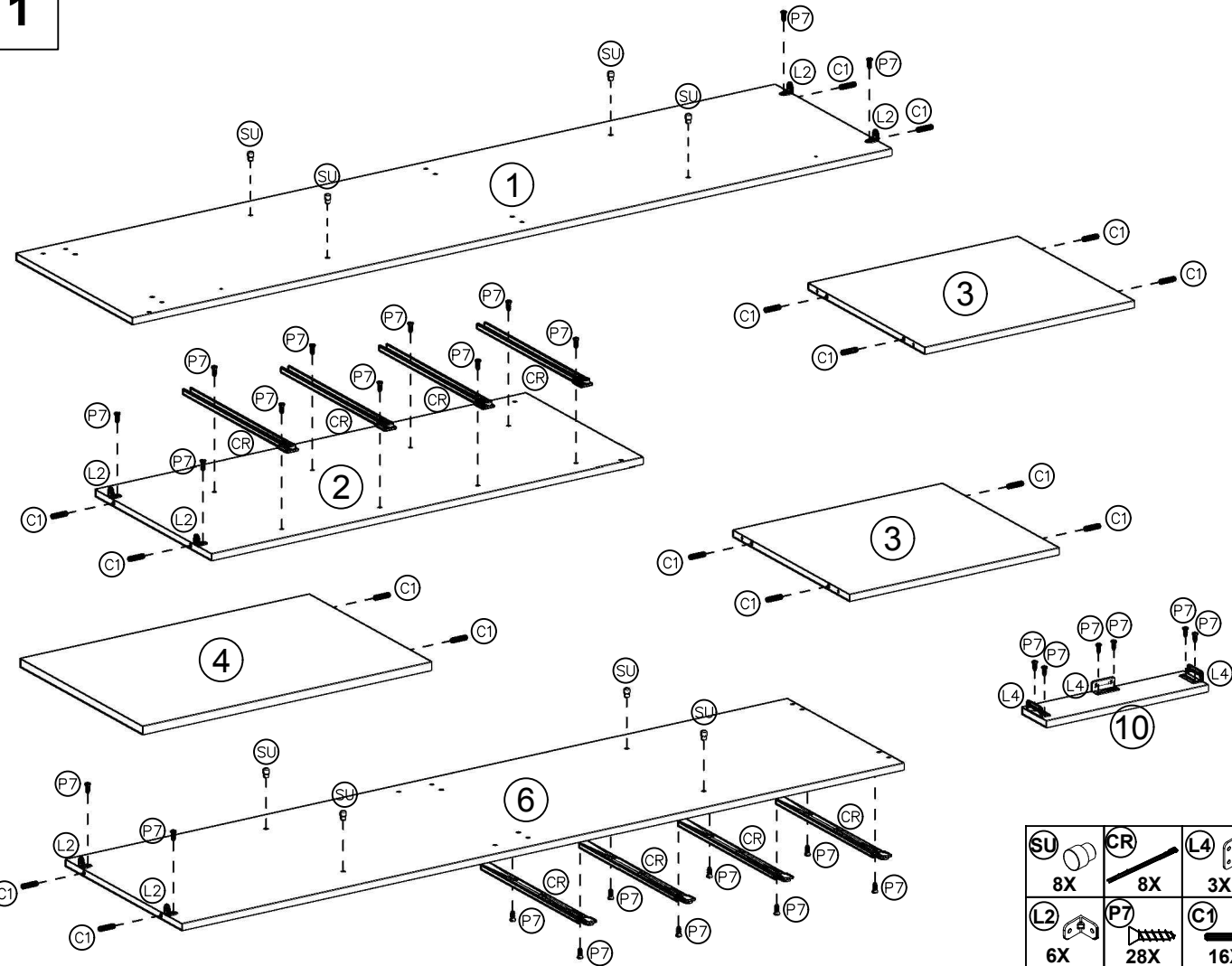

SU	CR	L4
8X	8X	3X
L2	P7	C1
6X	28X	16X

2

MONTAGEM DA PORTA (11)
MONTAJE DE LA PUERTA (12)

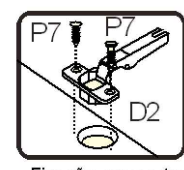
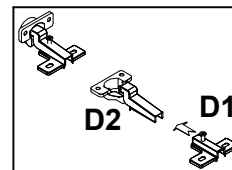
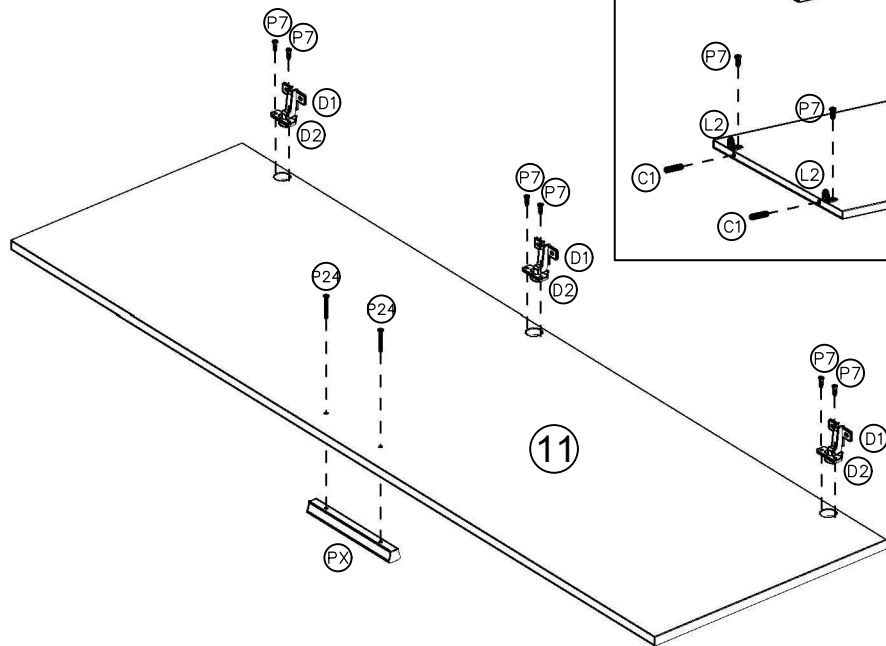

Fixação na porta
Fijación en la puerta

Fijación de la pieza "D2" en la pieza "D1", para después
fijar el conjunto de las bisagras en la puerta (11).
Fixação da peça "D2" na peça "D1", para depois
fixar o conjunto das dobradiças na porta (11).

D2	PX
3X	1X
D1	P7
3X	6X
P24	
2X	

MONTAGEM DAS GAVETAS / MONTAJE DE LOS CAJONES

3

**1 VEZ
1 VEZ**

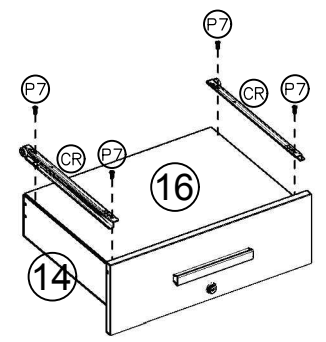
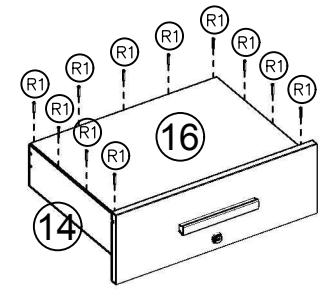
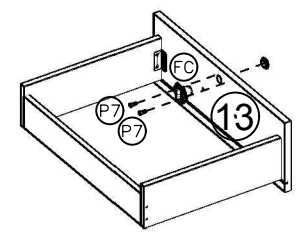
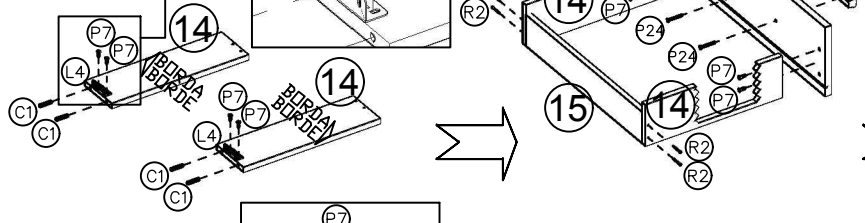

**3 VEZES
3 VEZES**

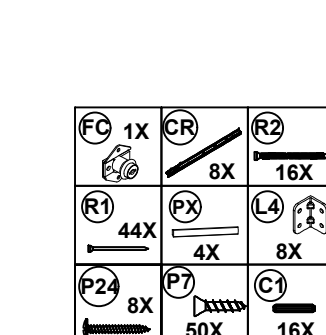
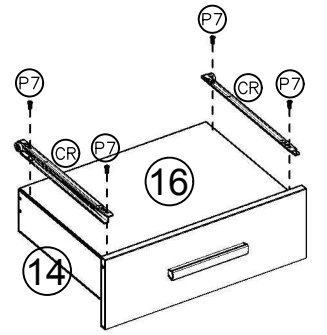
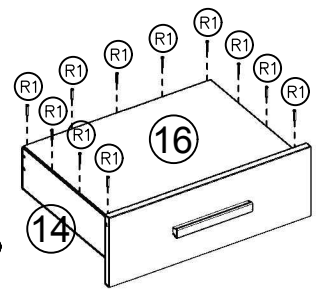
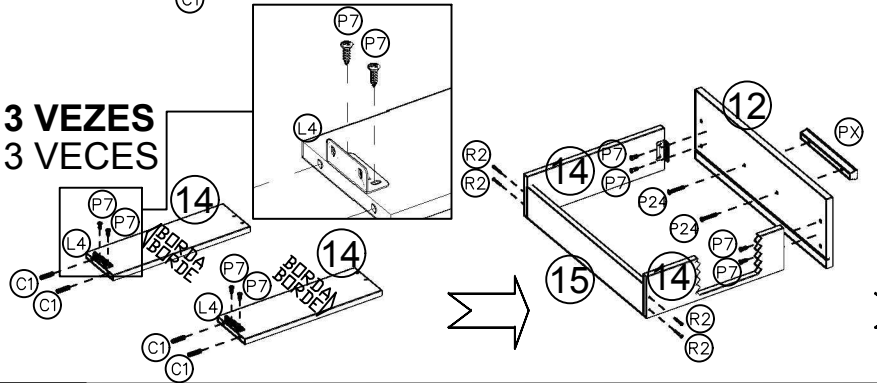

FC 1X 	CR 8X 	R2 16X
R1 44X 	PX 4X 	L4 8X
P24 8X 	P7 50X 	C1 16X

4

**UNA AS PEÇAS 1, 3, 4 E 6.
UNA LAS PIEZAS 1, 3, 4 Y 6.**

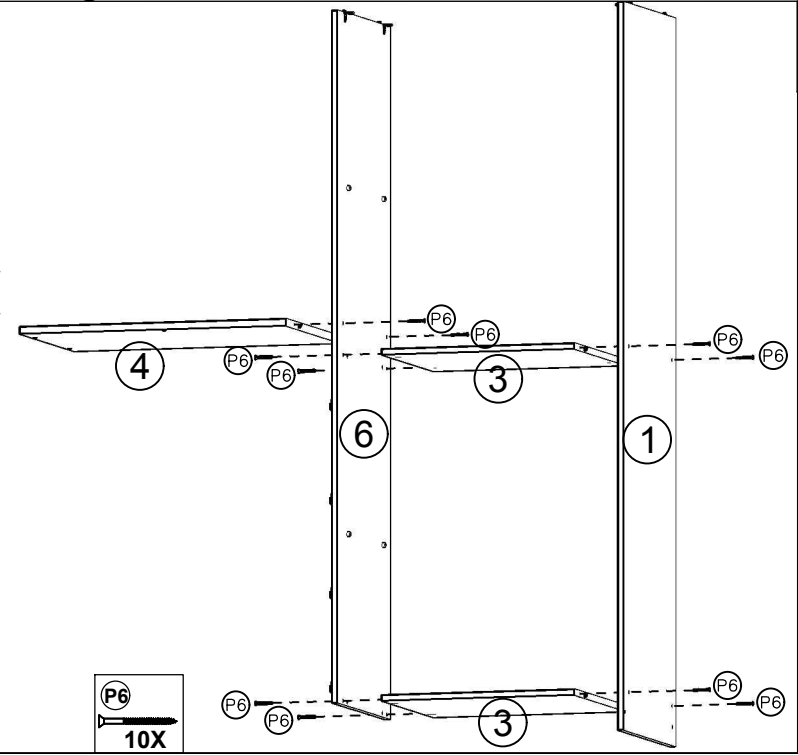

P6 10X

5

FIXE A LATERAL ESQUERDA (2) NO TAMPO MAIOR (4) E O TAMPO MENOR (5) NA LATERAL DIREITA (1) E NA DIVISÓRIA (6) USANDO AS CHAPINHAS "L2".

FIJE LA LATERAL IZQUIERDA (2) EN EL TABLERO GRANDE (4) Y EL TABLERO PEQUEÑO (5) EN LA LATERAL DERECHA (1) Y EN LA DIVISORIA (6) USANDO LAS PLACAS "L2".

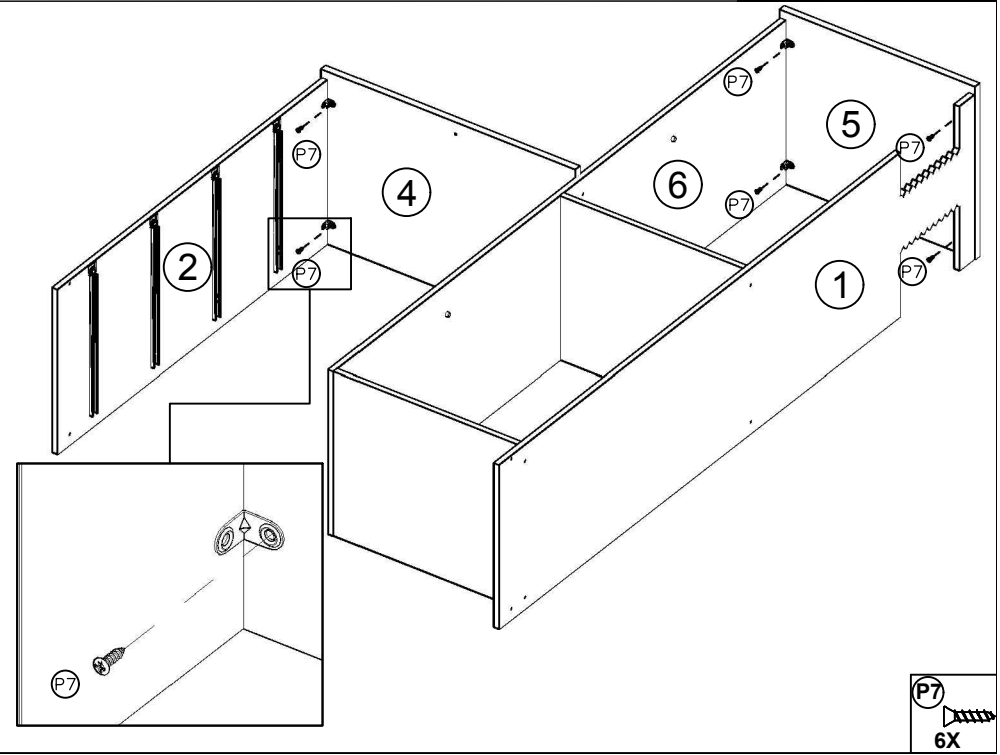

P7 6X

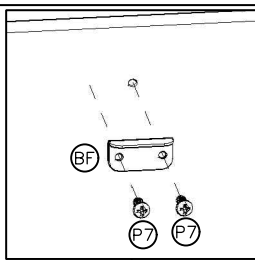
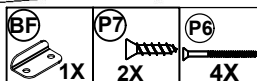
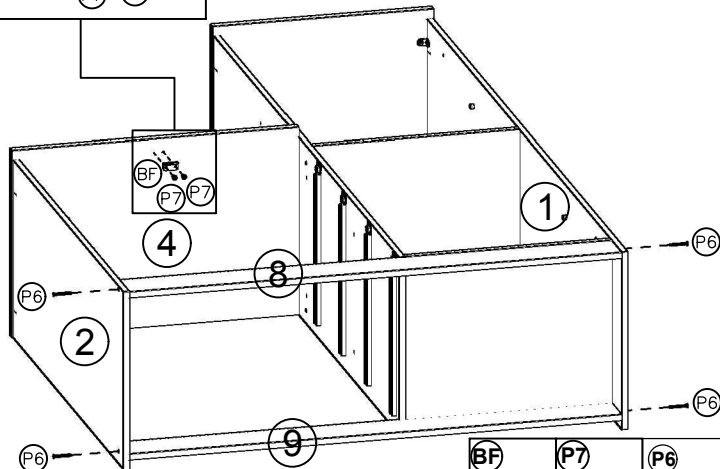
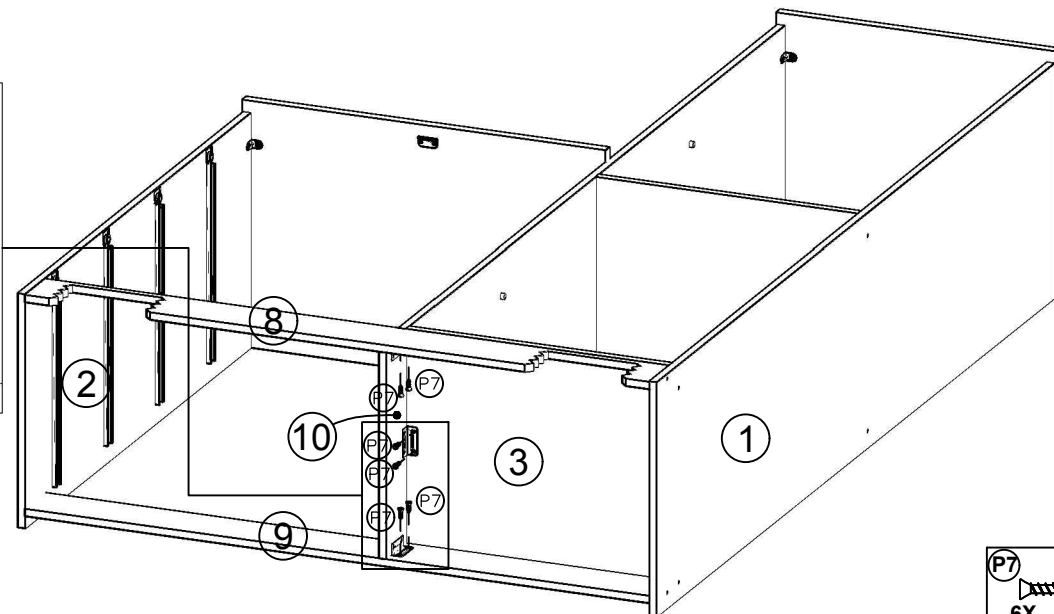
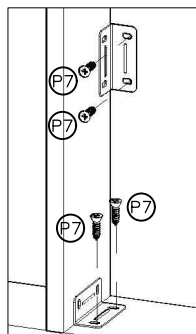
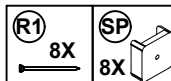
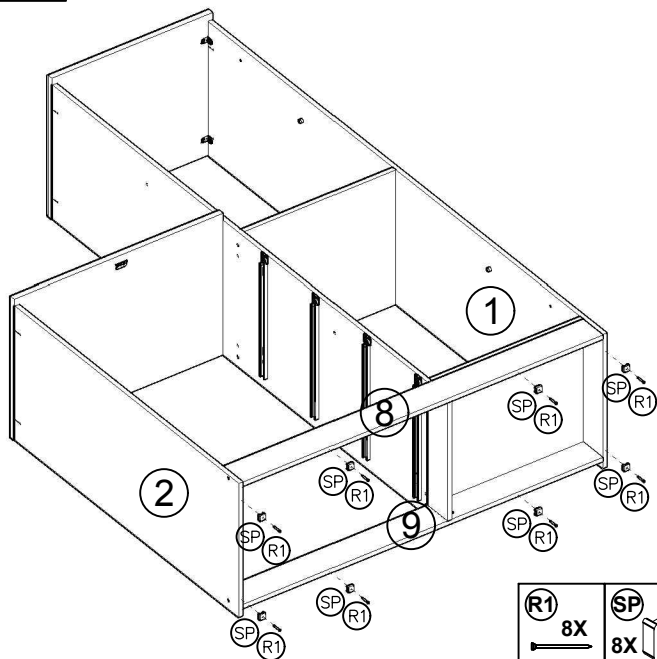
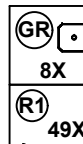
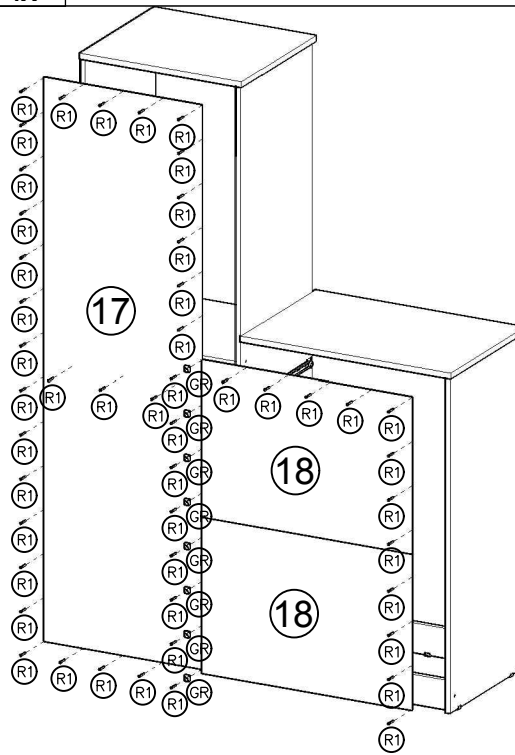
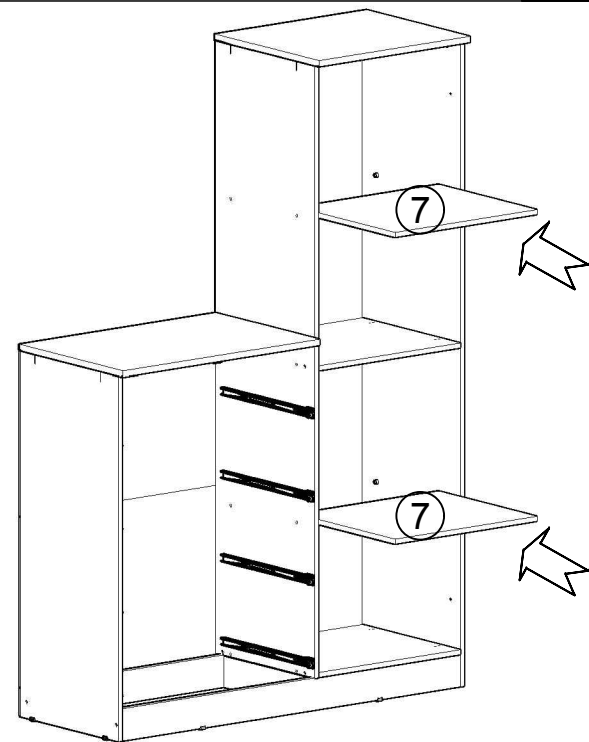
6**COLOQUE OS RODAPÉS (8 E 9).
PONGA LOS ZOCALOS (8 Y 9).****FIXE O BATENTE DA FECHADURA "BF".
FIJE EL BATENTE DE LA CERRADURA "BF".****POSICIONE O FURO DO LADO DIREITO DO BATENTE DA FECHADURA "BF" NA MARCAÇÃO DO TAMPO (4),
COMO NA IMAGEM AO LADO.****COLOQUE EL AGUJERO DEL LADO DERECHO DEL BATENTE DE LA CERRADURA "BF" EN LA MARCACIÓN DEL TABLERO (4),
COMO EN LA IMAGEM AL LADO.****7****FIXE OS RODAPÉS (8, 9 E 10) USANDO AS CHAPINHAS "L4".
FIJE LOS ZOCALOS (8, 9 E 10) USANDO LAS PLACAS "L4".****8****COLOQUE AS SAPATAS "SP".
PONGA LAS ZAPATAS "SP".****9****COLOQUE AS COSTAS (17 E 18).
PONGA LOS TRASEROS (17 Y 18).****10****COLOQUE AS PRATELEIRAS (7).
PONGA LAS REPISAS (7).**

11

COLOQUE A PORTA (12).
PONGA LA PUERTA (12).

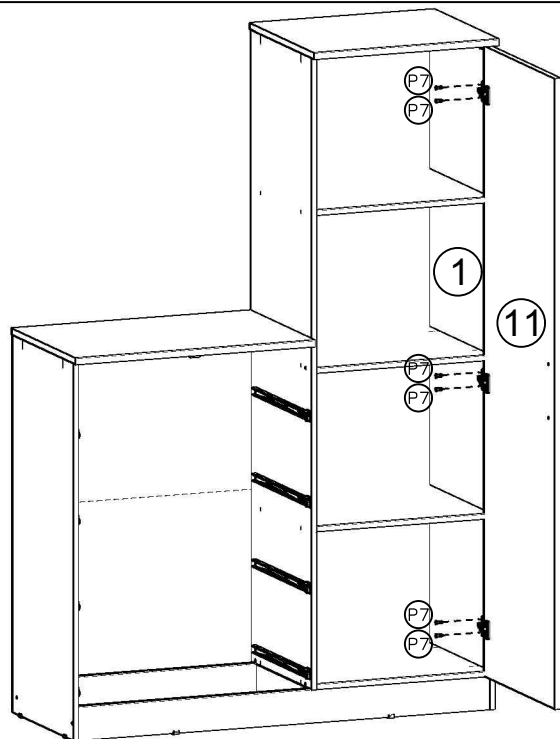

AJUSTE DE LAS PUERTAS
REGULAGEM DAS PORTAS

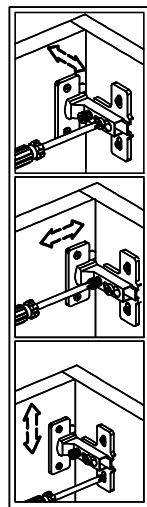

12

COLOQUE AS GAVETAS.
PONGA LOS CAJONES.

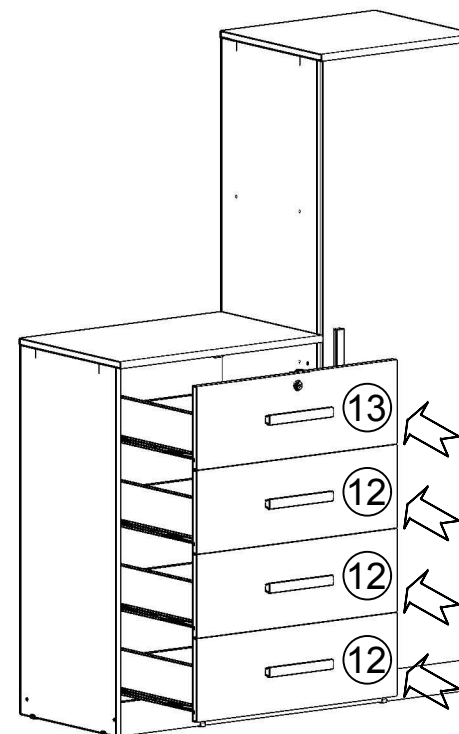

13A

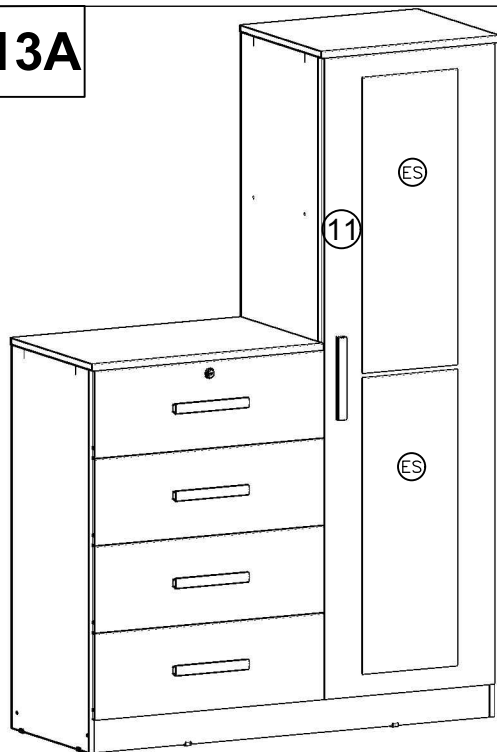

FIXAÇÃO DOS ESPELHOS "ES".
FIJACIÓN DE LOS ESPEJOS "ES".

Fixe os espelhos "ES" na porta (11). Para fixar os espelhos "ES", retire o papel de proteção das fitas dupla face que se encontram na parte de trás dos espelhos "ES". Depois fixe-os na porta (11) de acordo com as medidas ao lado.

Fije los espejos "ES" en la puerta central (11). Para fijar los espejos "ES", retire el papel protector de las cintas de doble cara que se encuentran en la parte trasera de los espejos "ES". Luego asegúralos en la puerta (11) de acuerdo con las medidas al lado.

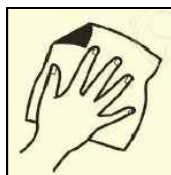

É MUITO IMPORTANTE QUE A PORTA (11) ESTEJA BEM LIMPA ANTES DA FIXAÇÃO DOS ESPELHOS "ES".

ES MUY IMPORTANTE QUE LA PUERTA (11) ESTÉ BIEN LIMPIA ANTES DE LA FIJACIÓN DE LOS ESPEJOS "ES".



DEPOIS DE FIXAR, SEGRE OS ESPELHOS "ES" COM PRESSÃO POR 30 SEGUNDOS.

DESPUÉS DE FIJAR, ASEGURAR LOS ESPEJOS "ES" CON PRESSIÓN POR 30 SEGUNDOS.



13B

MEDIDAS PARA FIXAÇÃO DOS ESPEJOS "ES".
MEDIDAS PARA FIJACIÓN DE LOS ESPEJOS "ES".

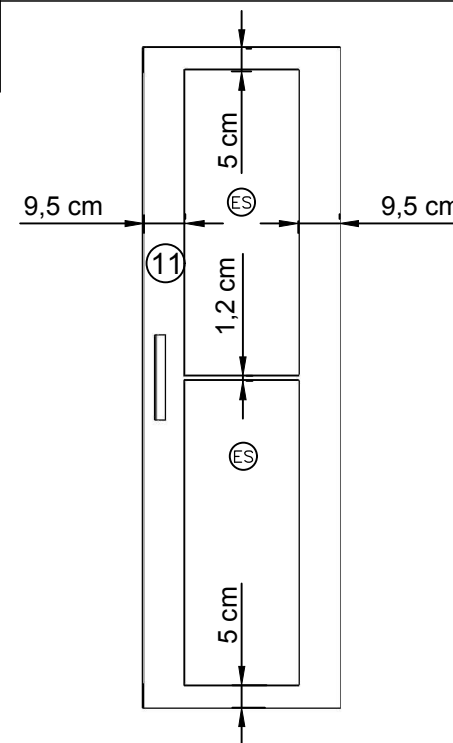

FIXAÇÃO DO MÓVEL NA PAREDE / FIJACIÓN DEL MUEBLE EN LA PARED

Depois de montar o móvel, fixe-o na parede utilizando o Kit Anti-tombamento. Siga as instruções do manual que está dentro do kit.
Después de montar el mueble, fijelo en la pared utilizando el Kit Antivuelco. Siga las instrucciones del manual que se encuentra junto con el kit.



¡IMPORTANTE!

GUIA PARA ANCLAJE DE MUEBLES GUIA DE FIXAÇÃO PARA MÓVEIS

Todos los muebles deben estar fijados a un muro.
Los elementos necesarios para el anclaje dependerán de la materialidad del muro en que éste se fije.
Si su muro no es de ninguno de los materiales incluidos en esta guía consulte en su tienda Sodimac más cercana la mejor manera de realizar de forma segura el anclaje de su mueble o pregunte por el servicio de armado de muebles.

Todos os móveis devem ser fixados a uma parede.
Os elementos necessários para a fixação dependerão do material da parede em que se for fixá-lo.
Se sua parede não for de nenhum dos materiais citados neste manual, consulte um especialista nas lojas Sodimac mais próxima para saber qual a forma mais segura para fixar seu móvel ou peça auxílio ao serviço de montagem de móveis.

Proteja a sus niños y evite accidentes.

Instale el kit de anclaje incluido en este producto para prevenir accidentes o volcamiento en caso de sismos.

Proteja as crianças e evite acidentes.

Instale o kit de fixação incluídos com este produto para evitar acidentes ou que o móvel vire em caso de tremores.

Material del muro: Paneles de yeso o estuco con viga de madera

Sistema de fijación: Tornillo de anclaje (Incluido) insertado directamente en la viga de madera. (Figura 1)

Material da parede: Painéis de gesso ou estuque com viga de madeira.

Sistema de fixação: Parafuso de fixação (incluído) inserido diretamente na viga de madeira (Figura 1).



Figura 1

Material del muro: Paneles de yeso o estuco sin viga de madera

Sistema de fijación: Tornillo de anclaje con tarugo (Incluido). (Figura 2)

Material da parede: Painéis de gesso sem viga de madeira.

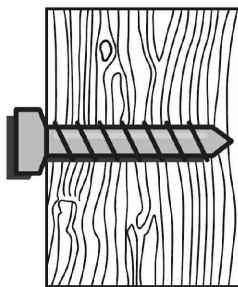
Sistema de fixação: Parafuso de fixação com tarugo (incluído). (Figura 2)



Figura 2

Material del muro: Albañilería

Sistema de fijación:

Muro sólido: (concreto o ladrillo) Tornillo de anclaje con tarugo (Incluido). (Figura 3)

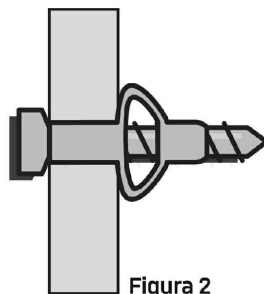
Material da parede: Alvenaria.

Sistema de fixação

Pared sólida: (concreto, tijolo) Parafuso de fixação com tarugo (incluído). (Figura 3)

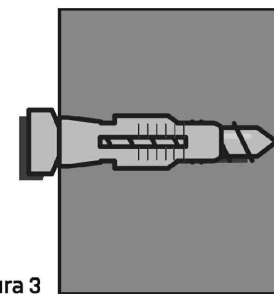

Figura 3